

商品概要

バッテリーと通信機器を内蔵した可搬カメラです。PoE 対応のネットワークカメラを収納ケースに接続することでネットワークを経由して画像を送信します。送信先には通信機器、NVR、モニタや PC を接続することで送信画像を遠隔で表示、録画再生出来ます。また、カメラ機能に内蔵されるパン・チルト操作等も可能です。フル充電された状態で 8 時間以上 (*1) の連続監視を行います。

(*1) 標準カメラの場合で算出

主な仕様

内容		仕様
カメラ部 (標準タイプ)		
基本	撮像素子	1/4 型 MOS センサ
	有効画素数	約 130 万画素
	最低照度	カラー : 0.6lx 白黒 : 0.5lx
	ネットワーク	10BASE-T/100BASE-TX
	画像圧縮方式	H.264/JPEG
	寸法	100 (W) × 100 (H) × 74 (D) mm (本体のみ、突起物を除く)
	質量	350g (本体のみ)
環境	防塵防水性	IP55
	設置方法	三脚固定 (オプション品)
収納ケース		
基本	電源電圧	内蔵バッテリー DC12V/13Ah (標準カメラの場合 8 時間以上連続動作) 外部電源 AC100V±10% 50/60Hz (専用電源アダプタを使用)
	消費電力	15W (標準カメラの場合)
	寸法	318 (W) × 257 (H) × 152 (D) mm (突起物は含まず)
	質量	7kg 以下
通信	PoE	IEEE802.3at 準拠 (30W 出力)
	コネクタ仕様	Alternative B
	出力電圧	DC50V RJ-45 ピンアサイン : +(4、5)、-(7、8)
環境	周囲温度	-5~+45℃
	湿度	95%以下
	防塵防水性	IP55
増設バッテリー (オプション)		
	バッテリー容量	12V/13Ah
	質量	7kg 以下
	用途	収納ケースに接続することで 16 時間以上の連続動作が可能

外形寸法図

(収納ケース部)

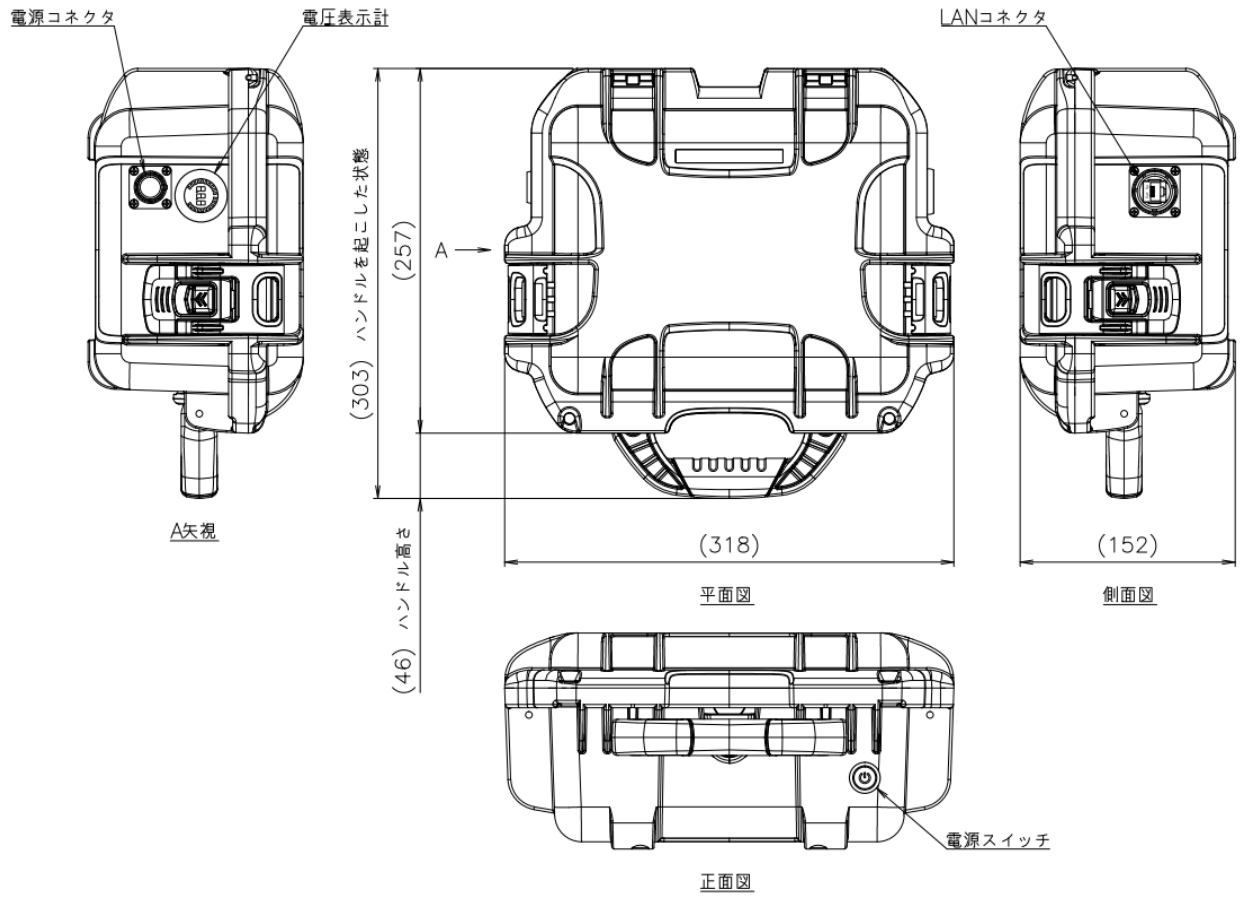

(カメラ部) 標準タイプ

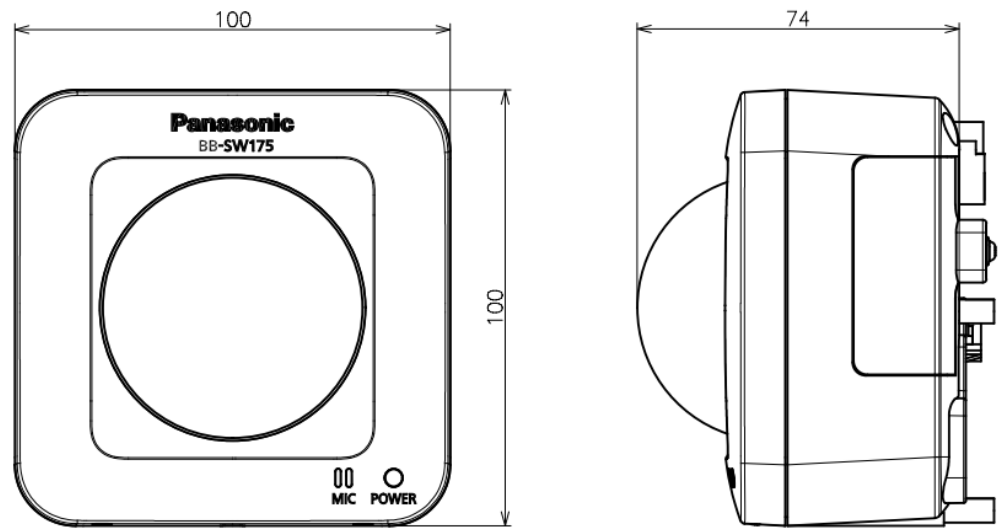

※カメラ本体のみ

基本構成

品目	数量	備考
可搬カメラシステム	1 式	標準タイプカメラを含む 屋外用 LAN ケーブルを含む (標準 3m) 専用電源アダプタを含む (屋内充電用)
取扱説明書 (保証書含む)	1 式	CD-ROM
梱包箱	1 式	

オプション

品目	数量	備考
増設バッテリー	1 式	接続ケーブルを含む
専用防水電源アダプタ	1 式	延長ケーブルを含む
三脚	1 式	カメラ固定用
南京錠	1 式	
専用肩掛けベルト	1 式	
ネットワークカメラ (PTZ タイプ)	1 式	
盗難防止セット	1 式	
屋外用 LAN ケーブル (5m)	1 式	
屋外用 LAN ケーブル (10m)	1 式	

※収納ケースに実装する SIM カードは別契約となります。

※仕様、デザインは 2018 年 4 月 25 日現在のものです。技術改善等により予告なく変更する場合がありますのでご了承ください。